

# JEKKETRALLE PHH 1001

Produktnummer: 238450

## BESKRIVELSE

- Robust helhydraulisk løfte- og senkeanordning
- Glattgående hydraulikkpumpe med hardforkrommet stempel og trykkavlastningsventil
- Senkehastighet trinnløst justerbar via følsom utløpsventil
- Rask oppnåelse av maks. Gaffelhøyde ved mekaniske hurtigløft
- Løft via teleskopsylinder med tre ulike løftetrinn
- Ramme og gaffel i stabil og torsjonsbestandig skallkonstruksjon
- Veldig smidig på grunn av styrvinkelen på 210 grader
- Ergonomisk formet drag med ekstra plastbelegg
- Enkel håndtering selv av tung last ved å bytte fra pumpet til nøytral posisjon
- Kjører ekstra lovlig gjennom aluminiumshjul
- Med solide gummitrinn og polyuretanhjul
- Vedlikeholdsfrie presisjonskulelager i alle hjul og trinser



## Spesifikasjoner

Vekt	0.0 kg
Bredde/tykkelse	0.0 mm
Høyde	0.0 mm
Volum	0.0 liter
Dimensjon	0.0
Nøkkelvidde	0.0 mm
kW	0.0
Innvendig diameter	0.0 mm
Utvendig diameter	0.0 mm
Type 4	0.0
Delelengde	0.0 mm
Type 3	0.0
Bredde ytre ring	0.0 mm
Bredde indre ring	0.0 mm
Type 2	0.0
Type 5	0.0
Bordiameter	0.0 mm
Diameter	0.0 mm
Neseradius	0.0 mm

Antall tenner/rader/deling/spor

0

Lengde

0.0 mm

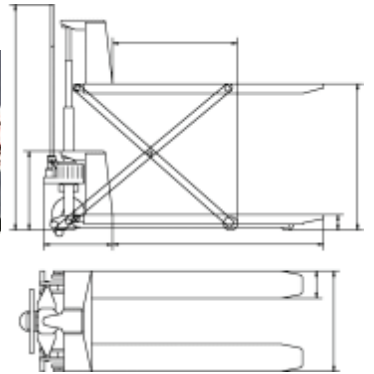

Les mer om produktet her:

<https://www.ail.no/product?number=238450>