

# DREIEBENK TH 4610D (400V)

Produktnummer: 207742

## Beskrivelse:

- Herdet og slipt Z-akse føringsvei
- Nøyaktig laget slede
- Håndhjul med justerbar finskala 0,04 / 0,02 mm
- Firedobbel verktøyholder
- Alle føringer kan justeres med kilelister
- Bølger, hjul og hovedspindel som går i oljebad
- Justeringsområde øvre skyve  $\pm 90^\circ$
- Garantert konsentrisitet av spindelnesen bedre enn 0,015 mm
- Girhjul glatte, herdede og slipte med 2 justerbare presisjons koniske rullelager
- Hurtigkoblende matedrev i lukket design, tannhjul og aksler herdet og slipt i oljebad i presisjonslagre som går
- Håndhjul frakoblet og testet i henhold til EN 23125
- To-kanals høyre-venstre bryter testet i henhold til EN 23125
- Bryter med livssyklusberegning, testet i henhold til EN ISO 13849
- Høyre/venstre rotasjon på sengevogn via byttespindel kan byttes
- Mekanisk langsgående utmatingsavstengning av sengevognen med fire justerbare eksentriske ledende spindel
- Nødstoppanordning med fotkontroll
- Sikkerhetshåndhjul med utløserfunksjon i X- og Z-aksen
- Justerbar skala på den gjengede klokken
- Sentralsmøring i sengeglide
- Bakstokk for konisk dreining  $\pm 10$  mm justerbar
- Tailstock pinne og håndhjul med justerbar finskala 0,025 mm
- Rask, enkel og verktøyfri justering ved hjelp av en klempak
- Kraftig ribbet prismeseng, induksjonsherdet og presisjonsslippt av grått støpejern
- Kjølevæskenanordning med separat kjølevæsketank med nivåindikator og oljeutskiller; enkel og fullstendig tømning og rengjøring i henhold til DIN
- Stor dimensjonert sponbeskyttelse med integrert LED maskinlampe
- Hurtigskifte stålholder SWH 5-B



## Leveringsinnhold:

- Fast rammepassasje maks. Ø 160 mm
- Løpende rammepassasje maks. Ø 100 mm
- LED maskinlys
- Reduksjonshylse MK 6 / MK 4
- Fast senterpunkt MK 4
- Hurtigskiftende stålholder 5-B
- Stålholder 25 x 120 type D for firkantmeisler 20 mm
- Gjengemåler
- Sett til gir bytte
- Første maskinfylling med kvalitetsolje
- Betjeningsverktøy

## Spesifikasjoner

Vekt	1910.0 kg
Bredde/tykkelse	0.0 mm
Høyde	0.0 mm
Volum	3000.0 liter
Dimensjon	0.0
Nøkkelvidde	0.0 mm
kW	0.0
Innvendig diameter	0.0 mm
Utvendig diameter	0.0 mm
Type	400V
Type 4	0.0
Delelengde	0.0 mm
Type 3	0.0
Tekst	Industri
Bredde ytre ring	0.0 mm
Bredde indre ring	0.0 mm
Type 2	0.0
Type 5	0.0
Bordiameter	0.0 mm

<b>Diameter</b>	0.0 mm
<b>Neseradius</b>	0.0 mm
<b>Antall tenner/rader/deling/spor</b>	0
<b>Lengde</b>	0.0 mm
<b>Størrelse</b>	Max. Width 1060mm

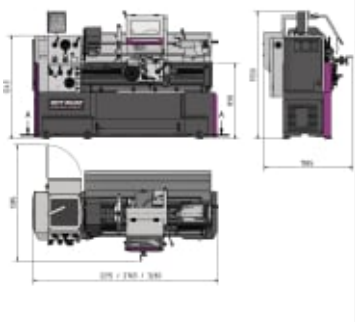

Les mer om produktet her:

<https://www.ail.no/product?number=207742>