

RNGJ10T3M0SGDJ KC725M

Produktnummer: 5152600

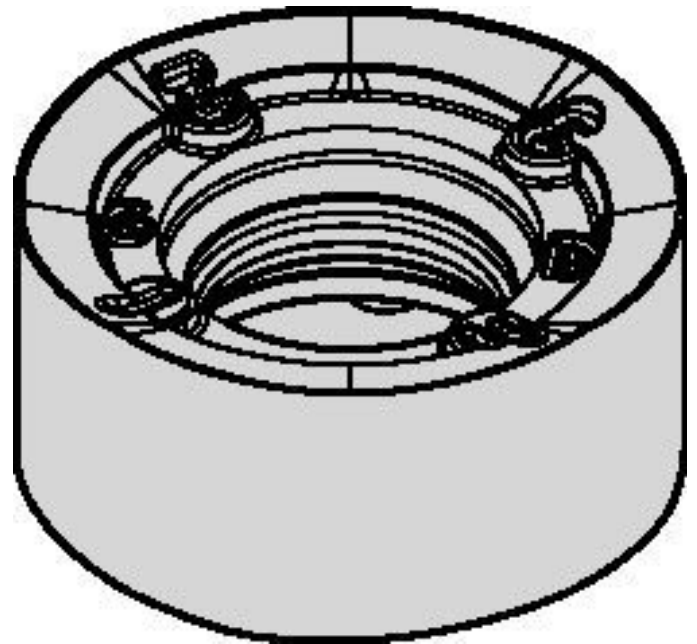

Spesifikasjoner

Vekt	0.0031 kg
Bredde/tykkelse	0 mm
Høyde	0 mm
Volum	0.001 liter
Dimensjon	0
Nøkkelvidde	0 mm
kW	0
Innvendig diameter	0 mm
Utvendig diameter	0 mm
Type 4	0
Delelengde	0 mm
Type 3	0
Kvalitet	KC725M
Bredde ytre ring	0 mm
Bredde indre ring	0 mm
Type 2	0
Type 5	0
Bordiameter	0 mm
Diameter	0 mm

Neseradius	5 mm
Lengde	0 mm
Størrelse	10

Se dokumentarkiv
for skjæredata og teknisk
informasjon

Les mer om produktet her:

<https://www.ail.no/product?number=5152600>