

RNGJ10T3M0SGD KCMP30

Produktnummer: 5152567

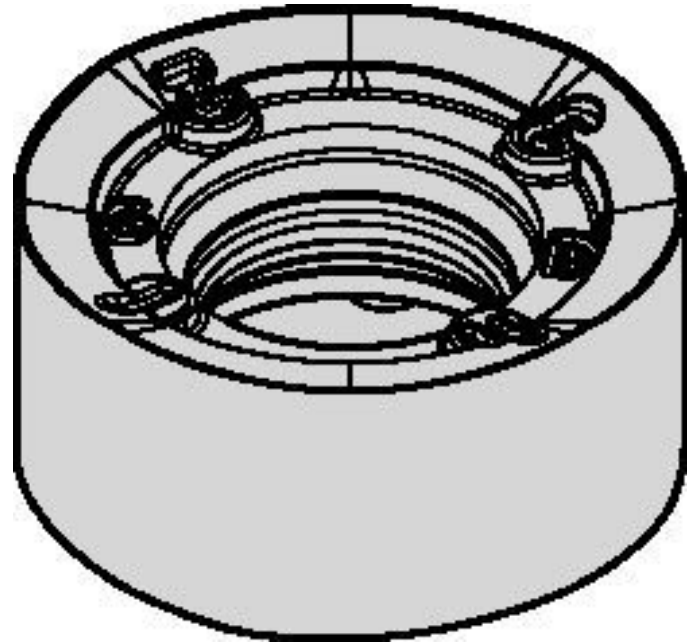

Spesifikasjoner

Vekt	0.0031 kg
Bredde/tykkelse	0.0 mm
Høyde	0.0 mm
Volum	0.001 liter
Dimensjon	0.0
Nøkkelvidde	0.0 mm
kW	0.0
Innvendig diameter	0.0 mm
Utvendig diameter	0.0 mm
Type 4	0.0
Delelengde	0.0 mm
Type 3	0.0
Kvalitet	KCMP30
Bredde ytre ring	0.0 mm
Bredde indre ring	0.0 mm
Type 2	0.0
Type 5	0.0
Bordiameter	0.0 mm
Diameter	0.0 mm

Neseradius	5.0 mm
Antall tenner/rader/deling/spor	0
Lengde	0.0 mm
Størrelse	10

Se dokumentarkiv
for skjæredata og teknisk
informasjon

Les mer om produktet her:

<https://www.ail.no/product?number=5152567>